



Sistema de Cadastramento Unificado de Fornecedores - SICAF

Declaração

Declaramos para os fins exigidos na legislação, conforme documentação registrada no SICAF, que a situação do fornecedor no momento é a seguinte:

Dados do Fornecedor

CNPJ: **40.223.106/0001-79**
Razão Social: **DARLU INDUSTRIA TEXTIL LTDA**
Nome Fantasia: **DARLU**
Situação do Fornecedor: **Credenciado** Data de Vencimento do Cadastro: **11/01/2025**
Natureza Jurídica: **SOCIEDADE EMPRESÁRIA LIMITADA**
MEI: **Não**
Porte da Empresa: **Micro Empresa**

Ocorrências e Impedimentos

Ocorrência: **Consta**
Impedimento de Licitar: **Nada Consta**
Ocorrências Impeditivas indiretas: **Nada Consta**
Vínculo com "Serviço Público": **Nada Consta**

Níveis cadastrados:

Automática: a certidão foi obtida através de integração direta com o sistema emissor. Manual: a certidão foi inserida manualmente pelo fornecedor.

I - Credenciamento

II - Habilitação Jurídica

III - Regularidade Fiscal e Trabalhista Federal

Receita Federal e PGFN	Validade:	22/02/2025	Automática
FGTS	Validade:	06/10/2024	Automática
Trabalhista (http://www.tst.jus.br/certidao)	Validade:	23/02/2025	Automática

IV - Regularidade Fiscal Estadual/Distrital e Municipal

Receita Estadual/Distrital	Validade:	17/10/2024
Receita Municipal	Validade:	26/10/2024

VI - Qualificação Econômico-Financeira

Validade: **30/06/2025**



Sistema de Cadastramento Unificado de Fornecedores - SICAF

Relatório de Ocorrências Ativas

Dados do Fornecedor

CNPJ: 40.223.106/0001-79
Razão Social: DARLU INDUSTRIA TEXTIL LTDA
Nome Fantasia: DARLU
Situação do Fornecedor: Credenciado

Ocorrência 1:

Tipo Ocorrência: Advertência - Lei nº 8666/93, art. 87, inc. I
UASG Sancionadora: 925007 - TRIBUNAL DE JUSTICA DO ESTADO DE MATO GROSSO
Data Aplicação: 21/12/2023
Número do Processo: 0006496-62.2023 Número do Contrato: ARP 32/2023
Descrição/Justificativa: Em virtude da intempetividade na entrega dos produtos

Ocorrência 2:

Tipo Ocorrência: Multa - Lei nº 8666/93, art. 87, inc. II
Motivo: Outros
UASG Sancionadora: 925968 - TRIBUNAL DE JUSTIÇA DO EST. ESPIRITO SANTO
Data Aplicação: 08/03/2023 Valor da Multa: R\$ 709,41
Número do Processo: 7008411-45.2022 Número do Contrato: ARP071/2022
Descrição/Justificativa: Atraso na entrega do material solicitado através da Ordem de Entrega de Material nº 084/2022 ref. Ata de RP ARP071/2022 do Pregão Eletrônico PE029/2022.

Ocorrência 3:

Tipo Ocorrência: Multa Art. 86 da Lei 8.666/93.
UASG Sancionadora: 80026 - TRIBUNAL REGIONAL DO TRABALHO-24.REG./MS
Impeditiva: Não
Prazo Inicial: 02/03/2022
Data Aplicação: 02/03/2022
Número do Processo: 16271/2021 Número do Contrato: 2021NE000453
Descrição/Justificativa: Penalidade aplicada no valor de R\$ 146,42, em decorrência de atraso na entrega do material, referente à nota de empenho 2021NE000453. ARP 07/2021.

Sanção Ceis/Cnep 1:

Categoria Sanção: **Multa**
Órgão Sancionador: **UNIVERSIDADE FEDERAL DO PARANÁ**
Abrangência: **Na Esfera e no Poder do órgão sancionador**
Número do Processo/Contrato: **230750597492023-90**
Data Inicial: **28/11/2023**
Fundamentos Legais: **Lei 8666 - art. 88, II**



CONTROLADORIA-GERAL DA UNIÃO

Certidão negativa correccional (ePAD, CGU-PJ, CEIS, CNEP e CEPIM)

Consultado: **DARLU INDUSTRIA TEXTIL LTDA**

CPF/CNPJ: **40.223.106/0001-79**

Certifica-se que, em consulta aos sistemas ePAD e CGU-PJ e aos cadastros CEIS, CNEP e CEPIM mantidos pela Corregedoria-Geral da União, **NÃO CONSTAM** registros de penalidades vigentes relativas ao CNPJ/CPF consultado.

Destaca-se que, nos termos da legislação vigente, os referidos cadastros consolidam informações prestadas pelos entes públicos, de todos os Poderes e esferas de governo.

Os Sistemas ePAD e CGU-PJ consolidam os dados sobre o andamento dos processos administrativos de responsabilização de entes privados no Poder Executivo Federal.

O Cadastro Nacional de Empresas Inidôneas e Suspensas (CEIS) apresenta a relação de empresas e pessoas físicas que sofreram sanções que implicaram a restrição de participar de licitações ou de celebrar contratos com a Administração Pública.

O Cadastro Nacional de Empresas Punidas (CNEP) apresenta a relação de empresas que sofreram qualquer das punições previstas na Lei nº 12.846/2013 (Lei Anticorrupção).

O Cadastro de Entidades Privadas sem Fins Lucrativos Impedidas (CEPIM) apresenta a relação de entidades privadas sem fins lucrativos que estão impedidas de celebrar novos convênios, contratos de repasse ou termos de parceria com a Administração Pública Federal, em função de irregularidades não resolvidas em convênios, contratos de repasse ou termos de parceria firmados anteriormente.

Certidão emitida às 15:19:39 do dia 02/10/2024 , com validade até o dia 01/11/2024.

Link para consulta da verificação da certidão <https://certidoes.cgu.gov.br/>

Código de controle da certidão: KPmFK6hRX8dBvbocHcnV

Qualquer rasura ou emenda invalidará este documento.



CONTROLADORIA-GERAL DA UNIÃO

Certidão negativa correccional (ePAD, CGU-PJ, CEIS, CNEP e CEPIM)

Consultado: **LIGIANE PAULA GIACOMEL IZYCKI HAIDUKI**

CPF/CNPJ: **015.919.100-99**

Certifica-se que, em consulta aos sistemas ePAD e CGU-PJ e aos cadastros CEIS, CNEP e CEPIM mantidos pela Corregedoria-Geral da União, **NÃO CONSTAM** registros de penalidades vigentes relativas ao CNPJ/CPF consultado.

Destaca-se que, nos termos da legislação vigente, os referidos cadastros consolidam informações prestadas pelos entes públicos, de todos os Poderes e esferas de governo.

Os [Sistemas ePAD e CGU-PJ](#) consolidam os dados sobre o andamento dos processos administrativos de responsabilização de entes privados no Poder Executivo Federal.

O [Cadastro Nacional de Empresas Inidôneas e Suspensas \(CEIS\)](#) apresenta a relação de empresas e pessoas físicas que sofreram sanções que implicaram a restrição de participar de licitações ou de celebrar contratos com a Administração Pública.

O [Cadastro Nacional de Empresas Punidas \(CNEP\)](#) apresenta a relação de empresas que sofreram qualquer das punições previstas na Lei nº 12.846/2013 (Lei Anticorrupção).

O [Cadastro de Entidades Privadas sem Fins Lucrativos Impedidas \(CEPIM\)](#) apresenta a relação de entidades privadas sem fins lucrativos que estão impedidas de celebrar novos convênios, contratos de repasse ou termos de parceria com a Administração Pública Federal, em função de irregularidades não resolvidas em convênios, contratos de repasse ou termos de parceria firmados anteriormente.

Certidão emitida às 15:19:57 do dia 02/10/2024 , com validade até o dia 01/11/2024.

Link para consulta da verificação da certidão <https://certidoes.cgu.gov.br/>

Código de controle da certidão: ypCjYyUwf5AkP7EqHqRR

Qualquer rasura ou emenda invalidará este documento.

DARLU INDÚSTRIA TÊXTIL LTDA

434

Rua: Floresta, 440 , Centro, - Barão de Cotegipe/RS CEP - 99740-000

Telefone / Whatsapp: (54) 9 9929-7133

CNPJ: 40.223.106/0001-79 IE: 1700010937 IM: 1832

Email Principal: darlu@darlu.com.br

Email Secundário: licitacaodarlu@gmail.com



Ao Órgão 454524 - PREFEITURA MUNICIPAL DE MARMELEIRO - PR. Pregão Eletrônico N° 900392024. Apresentamos nossa proposta de preços.

Data de Abertura : 06/09/2024 Horário: 09:00

Validade da proposta: 60 DIAS

Prazo de entrega: 10 DIAS

Prazo de garantia: CONFORME O EDITAL

Vigência do contrato: 12 MESES

Item	Descrição	Unidade	Qtd	R\$ Unitário	Valor Total
1	<p>APOIO/DESCANSO PARA OS PÉS: REGULAGEM DE ALTURA, COM MOVIMENTO EPICICLOIDAL OU DE INCLINAÇÃO COM BALANÇO, ESTRUTURA EM AÇO OU FERRO, TRATADO POR PROCESSO DE FOSFATIZAÇÃO, COM BASE DE APOIO PARA OS PÉS EM POLIPROPILENO OU DE INJETADO EM POLIURETANO RÍGIDO DE ALTO IMPACTO OU EM MADEIRA ESPECIAL TIPO MDF (MID DENSITY FIBER) OU ABF (AGLOMERADO DE BAIXA PRESSÃO), ESTA RECOBERTA EM TINTA ESPECIAL OU LAMINADO. DEVE POSSUIR ESTRUTURA ANTIDERRAPANTE, PÉS OU SAPATAS DE BORRACHA ANTIDESLIZANTES, SUPORTAR ALTO IMPACTO E UMA CAPACIDADE DE CARGA APROXIMADA A 40KG. DIMENSÕES (MÍNIMO X MÁXIMO): COMPRIMENTO: 46 X 48 CM. LARGURA: 30 X 32 CM. ALTURA: 12 X 15 CM</p> <p>MARCA: DLH FABRICANTE: DLH MODELO/VERSÃO: DLH - PA 00004</p>	UNIDADE	27,00	44,99	1.214,73

Valor total da proposta:

1.214,73

O valor total dessa proposta é de R\$1.214,73 (um mil e duzentos e quatorze reais e setenta e três centavos).

Rua: Floresta, 440 , Centro, - Barão de Cotegipe/RS CEP - 99740-000

Telefone / Whatsapp: (54) 9 9929-7133

CNPJ: 40.223.106/0001-79 IE: 1700010937 IM: 1832

Email Principal: darlu@darlu.com.br

Email Secundário: licitacaodarlu@gmail.com



Ao Órgão 454524 - PREFEITURA MUNICIPAL DE MARMELEIRO - PR. Pregão Eletrônico N° 900392024. Apresentamos nossa proposta de preços.

Data de Abertura : 06/09/2024 Horário: 09:00

Validade da proposta: 60 DIAS

Prazo de entrega: 10 DIAS

Prazo de garantia: CONFORME O EDITAL

Vigência do contrato: 12 MESES

Item	Descrição	Unidade	Qtd	R\$ Unitário	Valor Total
------	-----------	---------	-----	--------------	-------------

Dados Comerciais:

- Banco: 748
- Conta: 23414-9
- Agência: 0217
- Titular: DARLU INDÚSTRIA TÊXTIL LTDA

- Banco:001 (Brasil)
- Conta:37021-5
- Agencia: 4251-x

Contatos:

Fone: (54) 9 9929-7133

Email Principal: darlu@darlu.com.br

Email Secundário: licitacaodarlu@gmail.com

" A fim de registrar todas as nossas ações, nosso atendimento está sendo realizado exclusivamente por e-mail. "

Observações:

Declaramos para os devidos fins e sob as penalidades da lei que:

_Declaramos estar ciente e concordamos com os prazos para prestação do serviço, conforme o estabelecido no Termo de Referência

_Conhecemos todas as regras do edital, bem como todos os requisitos de habilitação e que nossa proposta está em conformidade com as exigências do instrumento convocatório.

_Até a presente data inexistem fatos impeditivos para a habilitação no presente processo licitatório.

_Conforme o inciso XXXIII, do artigo 7º da Constituição Federal, não emprega menor de 18 anos em trabalho noturno, perigoso ou insalubre e não emprega menor de dezesseis anos.

_A empresa é considerada Microempresa (ME), conforme lei complementar 123, de 14 de dezembro de 2006.

_ NÃO possuem cônjuge, companheiro ou parente em linha reta, colateral ou por afinidade, até o terceiro grau, inclusive, que se enquadrem nas vedações descritas pelas Resoluções CNMP

nº 01/2005, nº 07/06, nº 21/07 e nº 37/09, bem como pelo disposto na Súmula Vinculante nº 13 do Supremo Tribunal Federal.

_Declaramos que nos preços apresentados na proposta estão inclusos todos os custos e despesas, tais como: custos diretos e indiretos, tributos incidentes, taxa de administração, serviços, encargos sociais, trabalhistas, seguros, treinamento, lucro e outros necessários ao cumprimento integral do objeto deste Edital e seus Anexos.

Dados do Representante Legal da Empresa para assinatura do Contrato (instrumento equivalente):

Nome: LIGIANE PAULA GIACOMEL IZYCKI HAIDUKI

Endereço: RUA FLORESTA,440 - CENTRO - CEP: 99740-000 Cidade: BARÃO DE COTEGIPE UF: RS

CPF: 015.919-100-99 Cargo/Função: ADMINISTRADORA

Carteira de identidade nº: 7093560212 expedido por: SSP/RS

Naturalidade: BARAO DE COTEGIPE Nacionalidade: BRASILEIRA

BARÃO DE COTEGIPE , 2 de Outubro de 2024



DARLU INDÚSTRIA TÊXTIL LTDA

Rua: Floresta, 440 , Centro, - Barão de Cotegipe/RS CEP - 99740-000

Telefone / Whatsapp: (54) 9 9929-7133

CNPJ: 40.223.106/0001-79 **IE:** 1700010937 **IM:** 1832

Email Principal: darlu@darlu.com.br

Email Secundário: licitacaodarlu@gmail.com

436

Representante Legal

40223106/0001-79
Ligiane P.G. Haiduki
DARLU INDÚSTRIA TÊXTIL LTDA
Rua Rua Floresta, 440
CEP 99740-000
BARÃO DE COTEGIPE-RS

Ligiane Paula G.I Haiduki

RG:7093560212

CPF:015.919.100-99

DADOS DE ASSINATURA

O documento acima foi assinado digitalmente e está em conformidade com a Resolução CG ICP-Brasil n° 182, de 18 de fevereiro de 2021. Para verificar a assinatura, visite o site <https://verificador.iti.gov.br> e selecione este arquivo.

O(s) certificado(s) utilizado(s) para assinatura em 02/10/2024 16:36:55 é(são):

Nome: **DARLU INDUSTRIA TEXTIL LTDA**

CNPJ: 40.223.106/0001-79

Data: 02/10/2024 16:36:55

MOUSE PAD ERGONÔMICO

438

Apoio em Gel Formato Gota

O Mouse Pad Ergonômico é indicado contra a fadiga muscular. É composto por uma base antiderrapante, poliuretano, tecido e um apoio de punho em gel, o qual proporciona maior conforto e maciez. Está em conformidade com a NR17. Fabricação 100% Nacional.



Indústria **100%**
Brasileira

Código do Produto	Cores Disponíveis	Dimensões C:L:A (mm)	Tipo de Apoio	Quantidade por Caixa	Dimensões Caixa C:L:A (mm)	Peso Aproximado da Caixa (kg)
PA 00007	Preto	250x220x25	Gel	50	510x260x260	7,00
PA 00451	Personalizado	250x220x25	Gel	50	510x260x260	7,00

* Fabricação sob encomenda. Mínimo 400 und

Apoio em Poliuretano Formato Gota

O Mouse Pad em Poliuretano é indicado contra a fadiga muscular. É composto por uma base antiderrapante, poliuretano, tecido e um apoio em espuma de alta densidade. Está em conformidade com a NR17. Fabricação 100% Nacional.



Indústria **100%**
Brasileira

Código do Produto	Cores Disponíveis	Dimensões C:L:A (mm)	Tipo de Apoio	Quantidade por Caixa	Dimensões Caixa C:L:A (mm)	Peso Aproximado da Caixa (kg)
PA 00005	Preto	250x220x20	Espuma	60	510x260x260	4,50
PA 00506	Preto	250x220x15	Espuma	60	510x260x260	4,00
PA 00452	Personalizado	250x220x20	Espuma	60	510x260x260	4,50

* Fabricação sob encomenda. Mínimo 400 und

Mouse Pad Plano Retangular/Oval

O Mouse Pad Plano é indicado para o deslizamento suave do mouse. É composto por uma base antiderrapante, poliuretano e tecido. Pode ser fabricado em tamanhos personalizados. Fabricação 100% Nacional.



Indústria **100%**
Brasileira

Código do Produto	Cores Disponíveis	Dimensões C:L:A (mm)	Tipo de Apoio	Quantidade por Caixa	Dimensões da Caixa C:L:A (mm)	Peso Aproximado da Caixa (kg)
PA 00013	Preto	230x190x03	Plano	180	510x260x260	7,80
PA 00444	Personalizado	Personalizado	Plano	-	-	-

* Fabricação sob encomenda. Mínimo 900 und

APOIO ERGONÔMICO PARA TECLADO

Apoio em Gel

Com Aba

O Apoio para Teclado é indicado contra a fadiga muscular. É composto por uma base antiderrapante, poliuretano, tecido e um apoio de punho em gel, o qual proporciona maior conforto e maciez. Está em conformidade com a NR17. Fabricação 100% Nacional.

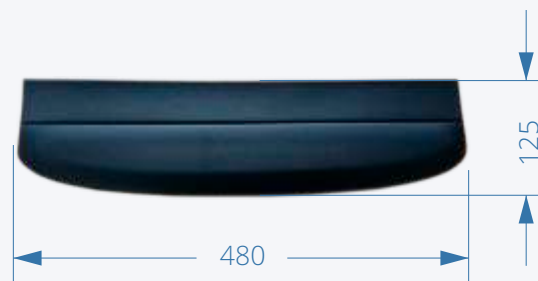

Indústria **100%**
Brasileira

Código do Produto	Cores Disponíveis	Dimensões C:L:A (mm)	Tipo de Apoio	Quantidade por Caixa	Dimensões Caixa C:L:A (mm)	Peso Aproximado da Caixa (kg)
PA 00011	Preto	480x125x25	Gel	30	510x260x260	9,00
PA 00450	Personalizado	480x125x25	Gel	30	510x260x260	9,00

* Fabricação sob encomenda. Mínimo 300 und

Apoio em Poliuretano

Com Aba

O Apoio para Teclado é indicado contra a fadiga muscular. É composto por uma base antiderrapante, poliuretano, tecido e um apoio em espuma de alta densidade. Está em conformidade com a NR17. Fabricação 100% Nacional.



Indústria **100%**
Brasileira

Código do Produto	Cores Disponíveis	Dimensões C:L:A (mm)	Tipo de Apoio	Quantidade por Caixa	Dimensões Caixa C:L:A (mm)	Peso Aproximado da Caixa (kg)
PA 00009	Preto	480x125x20	Espuma	40	510x260x260	4,00
PA 00449	Personalizado	480x125x20	Espuma	40	510x260x260	4,00

* Fabricação sob encomenda. Mínimo 400 und

Apoio em Poliuretano

Slim

O Apoio para Teclado é indicado contra a fadiga muscular. É composto por uma base antiderrapante, poliuretano, tecido e um apoio em espuma de alta densidade. Está em conformidade com a NR17. Fabricação 100% Nacional.

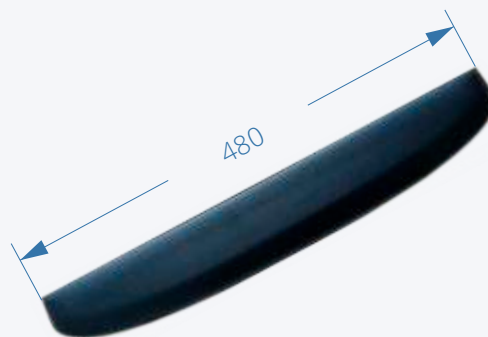

Indústria **100%**
Brasileira

Código do Produto	Cores Disponíveis	Dimensões C:L:A (mm)	Tipo de Apoio	Quantidade por Caixa	Dimensões da Caixa C:L:A (mm)	Peso Aproximado da Caixa (kg)
PA 00504	Preto	480x70x20	Espuma	50	510x260x260	4,00
PA 00505	Personalizado	480x70x20	Espuma	50	510x260x260	4,00

* Fabricação sob encomenda. Mínimo 400 und

DESCANSO PARA PÉS ERGONÔMICO

Os Descansos Ergonômicos permitem que os pés repousem totalmente na posição sentada e criam a posição ideal para reduzir lesões ergonômicas, como dores crônicas nas costas. São indicados principalmente para relaxar a musculatura e melhorar a circulação sanguínea.

Descanso para Pés Comercial

É fabricado com uma estrutura tubular metálica sem emendas, sapatas antidesclizantes e pintura industrial na cor preta. A base é frisada e pode ser plástica ou em MDF. Possui ajuste de inclinação entre 0° e 180°. Suporta até 45kg. Está em conformidade com a NR17.

Código do Produto	Material Base	Quantidade por Volume	Dimensões do Volume C:L:A (mm)	Peso Aproximado do Volume (kg)
PA 00003	Plástico	10	500x400x350	13,00
PA 00004	MDF	10	500x400x250	15,00

* Fabricação sob encomenda. Mínimo 100 und

Indústria **100%**
Brasileira



Descanso para Pés Slim

É fabricado com uma estrutura em ABS, material altamente resistente a impactos. Possui sapatas antidesclizantes. A base é frisada e pode ser plástica ou em MDF. Possui ajuste de inclinação entre 0° e 180°. Suporta até 15kg. Está em conformidade com a NR17.

Código do Produto	Material Base	Quantidade por Caixa	Dimensões da Caixa C:L:A (mm)	Peso Aproximado da Caixa (kg)
PA 00456	Plástico	3	500x270x170	3,50
PA 00457	MDF	3	500x270x170	4,40

* Fabricação sob encomenda. Mínimo 100 und

Indústria **100%**
Brasileira

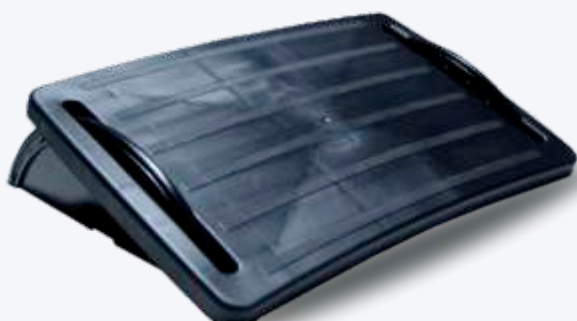

Descanso para Pés Balanço

É fabricado totalmente em polipropileno, material altamente resistente a impactos. Seu formato possibilita um balanço confortável dos pés. Seu ajuste é de inclinação. Suporta até 15 kg. Está em conformidade com a NR17.

Código do Produto	Material Base	Quantidade por Caixa	Dimensões da Caixa C:L:A (mm)	Peso Aproximado da Caixa (kg)
PA 00507	Plástico	01	460x330x150	1,50

* Fabricação sob encomenda. Mínimo 100 und



Indústria **100%**
Brasileira

DESCANSO PARA PÉS COM REGULAGEM

Os Descansos Ergonômicos permitem que os pés repousem totalmente na posição sentada e criam a posição ideal para reduzir lesões ergonômicas, como dores crônicas nas costas. A regulagem de altura facilita o relaxamento da musculatura e melhora a circulação sanguínea.

Descanso para Pés Premium

É fabricado com uma estrutura metálica triangular, sapatas antidesclizantes e pintura industrial preta. A base é frisada e pode ser plástica ou em MDF. Possui 3 ajustes de altura com o giro dos triângulos. Alturas padrão de 6 cm, 9 cm e 12 cm. Outras alturas sob encomenda. Suporta até 25kg. Ajuste de inclinação ou balanço entre 0° e 180°. Está em conformidade com a NR17.

Código do Produto	Material Base	Quantidade por Caixa	Dimensões da Caixa C:L:A (mm)	Peso Aproximado da Caixa (kg)
PA 00001	Plástico	01	500x270x170	2,00
PA 00002	MDF	01	500x270x170	2,50

* Fabricação sob encomenda. Mínimo 50 und

Indústria **100%**
Brasileira

GIRO TRIANGULAR 03 ALTURAS

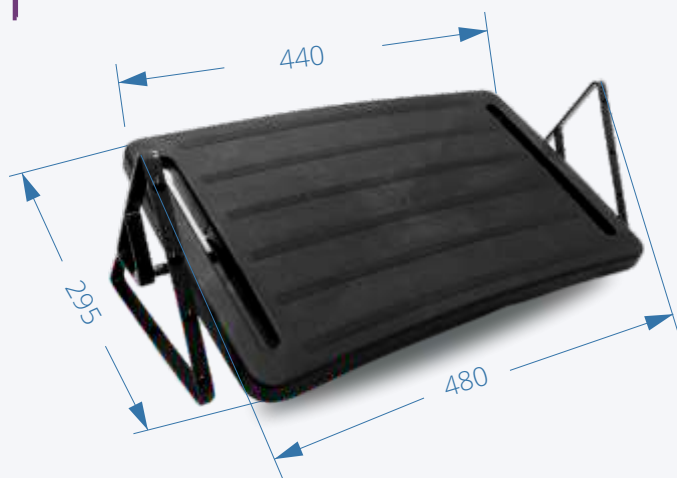

SUPORTES DIVERSOS

Suporte Monitor Preto

Código do Produto	Material Base	Quantidade por Caixa	Dimensões da Caixa C:L:A (mm)	Peso Aproximado da Caixa (kg)
PA 00508	Plástico	01	270x270x140	0,86

* Fabricação sob encomenda. Mínimo 100 und



Suporte Notebook Preto

Código do Produto	Material Base	Quantidade por Caixa	Dimensões da Caixa C:L:A (mm)	Peso Aproximado da Caixa (kg)
PA 00509	Plástico	01	300x230x30	0,27

* Fabricação sob encomenda. Mínimo 100 und

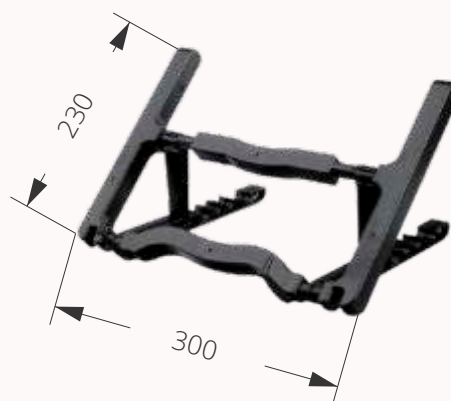

Suporte CPU Preto

Código do Produto	Material Base	Quantidade por Caixa	Dimensões da Caixa C:L:A (mm)	Peso Aproximado da Caixa (kg)
PA 00510	Plástico	01	320x240x100	0,77

* Fabricação sob encomenda. Mínimo 100 und





Sistema de Cadastramento Unificado de Fornecedores - SICAF

Declaração

Declaramos para os fins exigidos na legislação, conforme documentação registrada no SICAF, que a situação do fornecedor no momento é a seguinte:

Dados do Fornecedor

CNPJ: 24.652.542/0001-07 DUNS®: 945076402
Razão Social: LOJA TRADICAO LTDA
Nome Fantasia: LOJA TRADICAO
Situação do Fornecedor: **Credenciado** Data de Vencimento do Cadastro: 20/12/2024
Natureza Jurídica: **SOCIEDADE EMPRESÁRIA LIMITADA**
MEI: **Não**
Porte da Empresa: **Micro Empresa**

Ocorrências e Impedimentos

Ocorrência: **Nada Consta**
Impedimento de Licitar: **Nada Consta**
Ocorrências Impeditivas indiretas: **Nada Consta**
Vínculo com "Serviço Público": **Nada Consta**

Níveis cadastrados:

Fornecedor possui alguma pendência no Nível de Cadastramento indicado. Verifique mais informações sobre pendências nas funcionalidades de consulta.

Automática: a certidão foi obtida através de integração direta com o sistema emissor. Manual: a certidão foi inserida manualmente pelo fornecedor.

I - Credenciamento

II - Habilitação Jurídica (Possui Pendência)

III - Regularidade Fiscal e Trabalhista Federal

Receita Federal e PGFN	Validade:	20/02/2025	Automática
FGTS	Validade:	11/10/2024	Automática
Trabalhista (http://www.tst.jus.br/certidao)	Validade:	21/02/2025	Automática

IV - Regularidade Fiscal Estadual/Distrital e Municipal

Receita Estadual/Distrital	Validade:	05/10/2024
Receita Municipal	Validade:	11/10/2024



CONTROLADORIA-GERAL DA UNIÃO

Certidão negativa correccional (ePAD, CGU-PJ, CEIS, CNEP e CEPIM)

Consultado: **LOJA TRADICAO LTDA**

CPF/CNPJ: **24.652.542/0001-07**

Certifica-se que, em consulta aos sistemas ePAD e CGU-PJ e aos cadastros CEIS, CNEP e CEPIM mantidos pela Corregedoria-Geral da União, **NÃO CONSTAM** registros de penalidades vigentes relativas ao CNPJ/CPF consultado.

Destaca-se que, nos termos da legislação vigente, os referidos cadastros consolidam informações prestadas pelos entes públicos, de todos os Poderes e esferas de governo.

Os [Sistemas ePAD e CGU-PJ](#) consolidam os dados sobre o andamento dos processos administrativos de responsabilização de entes privados no Poder Executivo Federal.

O [Cadastro Nacional de Empresas Inidôneas e Suspensas \(CEIS\)](#) apresenta a relação de empresas e pessoas físicas que sofreram sanções que implicaram a restrição de participar de licitações ou de celebrar contratos com a Administração Pública.

O [Cadastro Nacional de Empresas Punidas \(CNEP\)](#) apresenta a relação de empresas que sofreram qualquer das punições previstas na Lei nº 12.846/2013 (Lei Anticorrupção).

O [Cadastro de Entidades Privadas sem Fins Lucrativos Impedidas \(CEPIM\)](#) apresenta a relação de entidades privadas sem fins lucrativos que estão impedidas de celebrar novos convênios, contratos de repasse ou termos de parceria com a Administração Pública Federal, em função de irregularidades não resolvidas em convênios, contratos de repasse ou termos de parceria firmados anteriormente.

Certidão emitida às 15:23:04 do dia 02/10/2024 , com validade até o dia 01/11/2024.

Link para consulta da verificação da certidão <https://certidoes.cgu.gov.br/>

Código de controle da certidão: 9cTIQkfFmARbMHLpC8dh

Qualquer rasura ou emenda invalidará este documento.



CONTROLADORIA-GERAL DA UNIÃO

Certidão negativa correcional (ePAD, CGU-PJ, CEIS, CNEP e CEPIM)

Consultado: **DAIANY DIAS PEREIRA BORNIA**

CPF/CNPJ: **046.830.129-10**

Certifica-se que, em consulta aos sistemas ePAD e CGU-PJ e aos cadastros CEIS, CNEP e CEPIM mantidos pela Corregedoria-Geral da União, **NÃO CONSTAM** registros de penalidades vigentes relativas ao CNPJ/CPF consultado.

Destaca-se que, nos termos da legislação vigente, os referidos cadastros consolidam informações prestadas pelos entes públicos, de todos os Poderes e esferas de governo.

Os Sistemas ePAD e CGU-PJ consolidam os dados sobre o andamento dos processos administrativos de responsabilização de entes privados no Poder Executivo Federal.

O Cadastro Nacional de Empresas Inidôneas e Suspensas (CEIS) apresenta a relação de empresas e pessoas físicas que sofreram sanções que implicaram a restrição de participar de licitações ou de celebrar contratos com a Administração Pública.

O Cadastro Nacional de Empresas Punidas (CNEP) apresenta a relação de empresas que sofreram qualquer das punições previstas na Lei nº 12.846/2013 (Lei Anticorrupção).

O Cadastro de Entidades Privadas sem Fins Lucrativos Impedidas (CEPIM) apresenta a relação de entidades privadas sem fins lucrativos que estão impedidas de celebrar novos convênios, contratos de repasse ou termos de parceria com a Administração Pública Federal, em função de irregularidades não resolvidas em convênios, contratos de repasse ou termos de parceria firmados anteriormente.

Certidão emitida às 15:23:16 do dia 02/10/2024 , com validade até o dia 01/11/2024.

Link para consulta da verificação da certidão <https://certidoes.cgu.gov.br/>

Código de controle da certidão: w3CQZjSZLqS5ETE25CAt

Qualquer rasura ou emenda invalidará este documento.

ALS UNIFORMES**CNPJ: 43.496.899/0001-98****Rua: Campos Salles, N° 452 CEP: 88523-100****Bairro: Coral - Lages/SC****E-mail: als.uniformes@hotmail.com****Fone: (49)9 9801-1075****PROPOSTA DE PREÇOS**

À: MUNICÍPIO DE MARMELEIRO
 PREGÃO ELETRÔNICO N°39 /2024

Dados da Licitante		
Razão Social: ALS UNIFORMES PROFISSIONAIS LTDA		
Endereço: Rua: Campos Salles,		N° 452
Município: Lages	CEP: 88.523-100	UF: SC
CNPJ: 43.496.899/0001-98		
Fone: (49)9 9801-1075	Fax: (49)3229-0541	E-mail: als.uniformes@hotmail.com
Dados Bancários		
Banco: BANCO DO BRASIL	Agência: 3078-3	Conta: 34191-6
Dados do Representante		
Nome: SILVANA DARTORA DE SOUZA CRUZ FACINA	RG: 3.240.428	CPF: 025.812.499-78
Telefone: (49)3224-1631	CELULAR (49) 99801-1075	

Validade da Proposta: 60 (sessenta) dias;

Item	Quant.	MARCA	Unid.	Descrição	Valor Unitário	valor total
17	50	AIR SAFETY	Un.	Filtro mecânico para máscara panorâmica: Modelo: 3810 A1 B1 para gases orgânicos e gases ácidos, compatível com máscaras Air Safety Linha Absolute. CA válido	R\$ 33,45	R\$ 1.672,50
				Luva látex procedimento talcada, caixa com 100		

ALS UNIFORMES

CNPJ: 43.496.899/0001-98

Rua: Campos Salles, Nº 452 CEP: 88523-100

Bairro: Coral - Lages/SC

E-mail: als.uniformes@hotmail.com

Fone: (49)9 9801-1075

23	61	inovem ca45332	caixa	unidades, nos tamanhos P, M e G.	R\$ 21,30	R\$ 1.299,30
25	106	IMBAT CA42194	uni.	Macacão de segurança com capuz, na cor branca, confeccionado em não tecido, 100% em polipropileno microporoso respirável, de alta densidade com tratamento estático, apresentar zíper frontal. Indicado para proteção do tronco, membros superiores e inferiores do usuário contra respingos de produtos químicos. Com CA válido. Tamanhos P, M, G, XG, XXG.	R\$ 9,79	R\$ 1.037,74
37	34	kseg ca48345	uni	Vestimenta tipo capa de chuva. Proteção do tronco e membros superiores do usuário contra umidade proveniente de operações com uso de água. Capa confeccionada em PVC, 0,26 mm, costuras através de solda eletrônica, com mangas longas, capuz, fechamento frontal com quatro botões plásticos de pressão. Certificado de Aprovação de Equipamento de proteção Individual – CAEPI (válido) do Ministério do Trabalho e Emprego C.A válido	R\$ 15,00	R\$ 510,00
15	18	marca própria	uni	Conjuntos (camisa de manga longa e calça), tecido brim 100% algodão, em cores a definir, com faixa refletiva dupla de 5 cm de largura, sendo a faixa colorida em verde fluorescente 100% poliéster em material altamente refletivo, na camisa e na calça, com logomarcas da Administração Municipal e do Departamento solicitante. Comprimento da camisa na altura da cintura e fechamento com botões, com faixas refletivas na altura do peito e mangas. Calça com elástico e cordão no cócs, com dois bolsos na frente e dois bolsos atrás, com faixa refletiva nas pernas. Nos tamanhos P, M, G e GG.	R\$ 150,18	R\$ 2.703,24
22	12	gabi 12230	par	Luva de vaqueta tipo petroleira, confeccionada em couro bovino curtido ao cromo, com reforço entre o polegar e o indicador, com reforço palmar interno, com elástico embutido do dorso, acabamento em viés, costurada com linha de nylon, largura da palma 12,5 cm e comprimento total de 45 cm, com punho de 20 cm, com espessura em	R\$ 20,23	R\$ 242,76

ALS UNIFORMES

CNPJ: 43.496.899/0001-98

Rua: Campos Salles, Nº 452 CEP: 88523-100

Bairro: Coral - Lages/SC

E-mail: als.uniformes@hotmail.com

Fone: (49)9 9801-1075

				média 1,20 mm e gramatura 0,057 gramas/cm ² ou 0,57 kg/m ² (podendo haver variações de mais ou menos 5mm).		
3	24	arclan ca37891	uni	Avental de segurança confeccionada em raspa de couro, medindo no mínimo 1,20x0,60m com tiras em raspas presas no pescoço e na cintura, fivelas metálicas para ajustes. Com CA válido.	R\$ 33,00	R\$ 792,00
34	828	alg	frasco	SPRAY REPELENTE CONTRA INSETOS Características Gerais: Loção hidratante para repelir mosquitos, pernilongos, borrachudos e muriçocas; À base de Deet; contendo icaridina; proteção mínima 8 horas. Frasco com 200 ml; Uso adulto e infantil; dermatologicamente testado. Validade: 2 anos. Registro Anvisa.	R\$ 11,71	R\$ 9.695,88
TOTAL DOS ITENS						R\$ 17.953,42

Lages/SC, 02 de Outubro de 2024.

**SILVANA DARTORA
DE SOUZA CRUZ**

FACINA:02581249978

Assinado de forma digital por
SILVANA DARTORA DE SOUZA
CRUZ FACINA:02581249978

Dados: 2024.10.02 17:53:06
-03'00'

Silvana Dartora de Souza Cruz Facina

CPF: 025.812.499-78

(Sócia Administradora)

ALS UNIFORMES**CNPJ: 43.496.899/0001-98****Rua: Campos Salles, N° 452 CEP: 88523-100****Bairro: Coral - Lages/SC****E-mail: als.uniformes@hotmail.com****Fone: (49)9 9801-1075****PROPOSTA DE PREÇOS**

À: MUNICÍPIO DE MARMELEIRO
 PREGÃO ELETRÔNICO N°39 /2024

Dados da Licitante		
Razão Social: ALS UNIFORMES PROFISSIONAIS LTDA		
Endereço: Rua: Campos Salles,		N° 452
Município: Lages	CEP: 88.523-100	UF: SC
CNPJ: 43.496.899/0001-98		
Fone: (49)9 9801-1075	Fax: (49)3229-0541	E-mail: als.uniformes@hotmail.com
Dados Bancários		
Banco: BANCO DO BRASIL	Agência: 3078-3	Conta: 34191-6
Dados do Representante		
Nome: SILVANA DARTORA DE SOUZA CRUZ FACINA	RG: 3.240.428	CPF: 025.812.499-78
Telefone: (49)3224-1631	CELULAR (49) 99801-1075	

Validade da Proposta: 60 (sessenta) dias;

Item	Quant.	MARCA	Unid.	Descrição	Valor Unitário	valor total
17	50	AIR SAFETY	Un.	Filtro mecânico para máscara panorâmica: Modelo: 3810 A1 B1 para gases orgânicos e gases ácidos, compatível com máscaras Air Safety Linha Absolute. CA válido	R\$ 33,45	R\$ 1.672,50
				Luva látex procedimento talcada, caixa com 100		

ALS UNIFORMES

CNPJ: 43.496.899/0001-98

Rua: Campos Salles, Nº 452 CEP: 88523-100

Bairro: Coral - Lages/SC

E-mail: als.uniformes@hotmail.com

Fone: (49)9 9801-1075

23	61	inovem ca45332	caixa	unidades, nos tamanhos P, M e G.	R\$ 21,30	R\$ 1.299,30
25	106	IMBAT CA42194	uni.	Macacão de segurança com capuz, na cor branca, confeccionado em não tecido, 100% em polipropileno microporoso respirável, de alta densidade com tratamento estático, apresentar zíper frontal. Indicado para proteção do tronco, membros superiores e inferiores do usuário contra respingos de produtos químicos. Com CA válido. Tamanhos P, M, G, XG, XXG.	R\$ 9,79	R\$ 1.037,74
37	34	kseg ca48345	uni	Vestimenta tipo capa de chuva. Proteção do tronco e membros superiores do usuário contra umidade proveniente de operações com uso de água. Capa confeccionada em PVC, 0,26 mm, costuras através de solda eletrônica, com mangas longas, capuz, fechamento frontal com quatro botões plásticos de pressão. Certificado de Aprovação de Equipamento de proteção Individual – CAEPI (válido) do Ministério do Trabalho e Emprego C.A válido	R\$ 15,00	R\$ 510,00
15	18	marca própria	uni	Conjuntos (camisa de manga longa e calça), tecido brim 100% algodão, em cores a definir, com faixa refletiva dupla de 5 cm de largura, sendo a faixa colorida em verde fluorescente 100% poliéster em material altamente refletivo, na camisa e na calça, com logomarcas da Administração Municipal e do Departamento solicitante. Comprimento da camisa na altura da cintura e fechamento com botões, com faixas refletivas na altura do peito e mangas. Calça com elástico e cordão no cós, com dois bolsos na frente e dois bolsos atrás, com faixa refletiva nas pernas. Nos tamanhos P, M, G e GG.	R\$ 150,18	R\$ 2.703,24
22	12	gabi 12230	par	Luva de vaqueta tipo petroleira, confeccionada em couro bovino curtido ao cromo, com reforço entre o polegar e o indicador, com reforço palmar interno, com elástico embutido do dorso, acabamento em viés, costurada com linha de nylon, largura da palma 12,5 cm e comprimento total de 45 cm, com punho de 20 cm, com espessura em média 1,20 mm e gramatura 0,057 gramas/ cm ² ou 0,57 kg/m ² (podendo haver variações de mais ou menos 5mm).	R\$ 20,23	R\$ 242,76
3	24	arclan ca37891	uni	Avental de segurança confeccionada em raspa de couro, medindo no mínimo 1,20x0,60m com tiras em raspas presas no pescoço e na cintura, fivelas metálicas para ajustes. Com CA válido.	R\$ 33,00	R\$ 792,00

ALS UNIFORMES**CNPJ: 43.496.899/0001-98****Rua: Campos Salles, Nº 452 CEP: 88523-100****Bairro: Coral - Lages/SC****E-mail: als.uniformes@hotmail.com****Fone: (49)9 9801-1075**

34	828	alg	frasco	SPRAY REPELENTE CONTRA INSETOS Características Gerais: Loção hidratante para repelir mosquitos, pernilongos, borrachudos e muriçocas; À base de Deet; contendo icaridina; proteção mínima 8 horas. Frasco com 200 ml; Uso adulto e infantil; dermatologicamente testado. Validade: 2 anos. Registro Anvisa.	R\$ 11,71	R\$ 9.695,88
2	10	KSEG CA74440	uni	Avental de PVC forrado, frontal, comprimento 1,20m, largura 0,70m, com cordões para ajuste no pescoço e cintura, com CA válido.	R\$ 8,85	R\$ 88,50
TOTAL DOS ITENS						R\$ 18.041,92

Lages/SC, 03 de Outubro de 2024.

**SILVANA DARTORA
DE SOUZA CRUZ****FACINA:02581249978**Assinado de forma digital por
SILVANA DARTORA DE SOUZA
CRUZ FACINA:02581249978Dados: 2024.10.03 09:43:31
-03'00'

Silvana Dartora de Souza Cruz Facina

CPF: 025.812.499-78

(Sócia Administradora)

**PARANASEG**EQUIPAMENTOS E SUPRIMENTOS
INDUSTRIAIS LTDA**PREFEITURA MUNICIPAL DE MARMELEIRO - PR****UASG 454524 – PE 90039/2024 - DATA DA SESSÃO PÚBLICA: 06/09/2024****Apresentamos nossa proposta de preços**

ITEM	DESCRIÇÃO	MARCA	UNIDADE	QUANTIDADE	VALOR UNITÁRIO	VALOR TOTAL
3	Avental de segurança, manga longa, com punho, gola redonda, com abertura nas costas, com tiras de amarração na cintura, que deve ser fixada junto a costura lateral de vinil transparente, tamanho a definir.	PLASTCOR CA 35232	UND	24	32,40	777,60
4	Avental impermeável, manga longa, com punho, gola redonda, com abertura nas costas, com tiras de amarração na cintura, que deve ser fixada junto a costura lateral de vinil transparente, tamanho a definir.	MAICOL CA 37910	UND	15	44,49	667,35
10	Calçado de segurança em PVC impermeável, na cor branca, com forro interno em acabamento macio de poliéster ou tecido de malha, cano médio de no máximo 30 cm, com solado antiderrapante no mesmo material, com CA. Tamanho a definir.	CRIVAL CA 32180	PAR	45	35,09	1.579,05
11	Calçado tipo Sapato Profissional – UNISSEX, cor e tamanhos a definir, modelo calçado baixo, constituído	CRIVAL CA 42034	PAR	44	36,47	1.604,68
30	Protetor auricular, tipo concha, atenuação 24db, constituído por duas conchas em plástico, resistente a choques mecânicos, unidas por haste flexível em formato “U”, regulável, na cor preta, conchas revestidas com almofadas de espuma em suas laterais e no interior com Certificado de Aprovação de Equipamento de proteção Individual – CAEPI (válido) do Ministério do Trabalho e Emprego C.A válido.	DYSTRAY CA 27412	UND	102	28,38	2.894,76
36	Touca de proteção capilar descartável, branca, tamanho único, confeccionada em TNT (Tecido Não Tecido), sanfonada com elástico, para utilização em cozinhas industriais, panificadoras, indústria de alimentos, refeitórios embalagem com 50 unidades.	PREVEMAX	PACOTE – 50 UND	54	6,79	366,66
						7.890,10

NOME DO REPRESENTANTE: ZENEIDE SILVA JANTARA CPF: 857.474.169-87

PROPOSTA VÁLIDA ATÉ: 120 DIAS

DADOS BANCÁRIOS:

BANCO SANTANDER (033)

AG 0950

CC: 13003228-3

Curitiba, 02 de OUTUBRO de 2024.

Rua Professora Regina Casagrande Marinoni, 264 - Prado Velho - CEP: 80215-250

CURITIBA - PR

(41) 97401 8347 - contato@prseg.com

CNPJ: 43.058.709/0001-50 - I.E: 91056537-08

RAZÃO SOCIAL: RP COMERCIAL LTDA
CNPJ Nº: 20.604.417/0001-70
ENDEREÇO: RUA ANTÔNIO SCHMITZ, Nº 210, BELCHIOR ALTO
CIDADE: GASPAR CEP 89118-060 ESTADO: SC
FONE/FAX DA EMPRESA: (47) 2204-1648
WHATSAPP: (47) 9 9275-1527

453

Ao Órgão 454524 - PREFEITURA MUNICIPAL DE MARMELEIRO - PR. Pregão Eletrônico Nº 900392024. Apresentamos nossa proposta de preços.

Item	Descrição	Unidade	Qtd	R\$ Unitário	Valor Total
14	CONJUNTO IMPERMEÁVEL CONFECCIONADO EM NYLON E PVC COM COSTURAS REFORÇADAS E SOLDA ELETRÔNICA, FECHAMENTO EM ZÍPER E VELCRO PARA TOTAL VEDAÇÃO, COM CAPUZ RETRÁTIL COM AJUSTES NAS MANGAS, CINTURA E BARRA DA CALÇA. MARCA: BRASCAMP MODELO/VERSÃO: CA 47766/47767	UNIDADE	41,00	148,99	6.108,59
18	LUVA DE BORRACHA NITRÍLICA COM FORRO FLOCADO DE ALGODÃO, PUNHO RETO COM 33CM DE COMPRIMENTO. EMBALAGEM COM 01 PAR, COM CA VÁLIDO. MARCA: TALGE MODELO/VERSÃO: CA 32245	PAR	125,00	5,95	743,75
20	LUVA DE SUPER LÁTEX BORRACHA GROSSA, CANO LONGO, PARA LIMPEZA PESADA, REFORÇADA, INTERIOR FORRADA E PALMA ANTIDERRAPANTE COM ESPESSURA DE 0,70 MM. REVESTIMENTO INTERNO CLORINADO, ANTIDERRAPANTE TIPO DIAMANTE NA FACE PALMAR E PONTAS DOS DEDOS, FORMATO ANATÔMICO COM COMPRIMENTO DE 40 CM. MARCA: VABENE MODELO/VERSÃO: CA 44122	PAR	240,00	5,99	1.437,60
26	MÁSCARA COM RESPIRADOR DE AR DE SEGURANÇA, TIPO PEÇA FACIAL INTEIRA. COM VISOR PANORÂMICO, DE MATERIAL PLÁSTICO RÍGIDO TRANSPARENTE. A PARTE FRONTAL INFERIOR DO CORPO DA PEÇA DEVE POSSUIR UM SUPORTE COM UMA VÁLVULA DE EXALAÇÃO. NAS LATERAIS DO CORPO DA PEÇA ESTAREM LOCALIZADAS DUAS ABERTURAS CONTENDO DOIS DISPOSITIVOS DE ENCAIXE TIPO BAIONETA ONDE SÃO FIXADOS OS FILTROS DE PROTEÇÃO RESPIRATÓRIA. CADA DISPOSITIVO CONTÉM UMA VÁLVULA DE INALAÇÃO. COM CA VÁLIDO. MARCA: AIRSAFETY MODELO/VERSÃO: CA 16774	UNIDADE	5,00	474,92	2.374,60
27	MÁSCARA DESCARTÁVEL, RESPIRADOR SEMI-FACIAL DOBRÁVEL, INDICADA PARA PROTEÇÃO DAS VIAS RESPIRATÓRIAS CONTRA INALAÇÃO DE POEIRAS E NEVOAS, COM CLIPS NASAL E ELÁSTICO, EM TNT, CA VÁLIDO. CAIXA COM 100 UNIDADES. MARCA: VABENE MODELO/VERSÃO: TNT	UNIDADE	56,00	15,89	889,84
31	PROTETOR FACIAL EM MALHA DE AÇO 8 X 12, FABRICADO EM TELA DE AÇO COM CERCA DE 310MM DE LARGURA E 195MM DE ALTURA, SENDO QUE A MALHA É FIXADA A COROA POR MEIO DE PINOS PLÁSTICOS, COM REGULAGEM DE TAMANHO ATRAVÉS DE CATRACA. SUPORTE TIPO CARNEIRO COM REGULAGEM. MARCA: LEDAN MODELO/VERSÃO: CA 15961	UNIDADE	20,00	31,99	639,80
				Valor total da proposta:	12.194,18

O valor total dessa proposta é de R\$12.194,18 (doze mil e cento e noventa e quatro reais e dezoito centavos).

RAZÃO SOCIAL: RP COMERCIAL LTDA
CNPJ Nº: 20.604.417/0001-70
ENDEREÇO: RUA ANTÔNIO SCHMITZ, Nº 210, BELCHIOR ALTO
CIDADE: GASPAR CEP 89118-060 ESTADO: SC
FONE/FAX DA EMPRESA: (47) 2204-1648
WHATSAPP: (47) 9 9275-1527

454

Ao Órgão 454524 - PREFEITURA MUNICIPAL DE MARMELEIRO - PR. Pregão Eletrônico Nº 900392024. Apresentamos nossa proposta de preços.

Item	Descrição	Unidade	Qtd	R\$ Unitário	Valor Total
------	-----------	---------	-----	--------------	-------------

Dados Comerciais:

RAZÃO SOCIAL: RP COMERCIAL LTDA
CNPJ Nº: 20.604.417/0001-70
ENDEREÇO: RUA ANTÔNIO SCHMITZ, Nº 210, BELCHIOR ALTO
CIDADE: GASPAR CEP 89118-060 ESTADO: SC
FONE/FAX DA EMPRESA: (47) 2204-1648
E-MAIL DE CONTATO: administrativo@rpcomercial.com.br
BANCO: Ailos (085) - Agência: 0101 - Conta: 781620-0 - Cidade: Blumenau-SC.
BANCO DO BRASIL (001) - Agência: 3154-2 - Conta corrente: 32.070-6 - Cidade: Blumenau-SC.

Observações:

- Validade da Proposta: 60 (sessenta) dias contados da sua apresentação.
- Prazo de entrega: 10 (dez) dias úteis contados do recebimento do empenho.
- Local de entrega: Almoxarifado Central da Prefeitura, Av. Macali 830, Ipiranga. Marmeleiro/PR.
- Prazo de Pagamento: 15 (quinze) dias do mês subsequente do recebimento da nota fiscal.
- Nos preços cotados estão inclusos todos os custos operacionais, encargos previdenciários, trabalhistas, tributários, comerciais e quaisquer outros que incidam direta ou indiretamente na contratação.
- Declaramos que aceitamos todas das condições estabelecida neste Edital e seus anexos.

Gaspar, 3 de Outubro de 2024

Representante Legal	
ROBSON PATRIK SOARES:06059707939	Assinado de forma digital por ROBSON PATRIK SOARES:06059707939 Dados: 2024.10.03 16:59:56 -03'00'
Robson Patrik Soares	
RG:5.149.990-8	CPF:060.597.079-39



MINISTÉRIO DO TRABALHO E EMPREGO - MTE
SECRETARIA DE INSPEÇÃO DO TRABALHO - SIT
DEPARTAMENTO DE SEGURANÇA E SAÚDE NO TRABALHO - DSST

EQUIPAMENTO DE PROTEÇÃO INDIVIDUAL

CERTIFICADO DE APROVAÇÃO - CA Nº 47.766
VÁLIDO

Validade: 20/06/2027

Nº. do Processo: 19966.101159/2022-84

Produto: Nacional

Equipamento: CALÇA

Descrição: Calça de segurança confeccionada em náilon emborrachado com a parte externa em poliamida e a parte interna revestida em policloreto de vinila (PVC), elástico e cordão de náilon na cintura para ajustes, costuras seladas por processo termoeletrônico, faixas refletivas na circunferência das pernas.

Aprovado para: PROTEÇÃO DOS MEMBROS INFERIORES DO USUÁRIO CONTRA UMIDADE PROVENIENTE DE OPERAÇÕES COM USO DE ÁGUA E DE PRECIPITAÇÃO PLUVIOMÉTRICA.

Observação: I) O EPI apresenta resultado de desempenho "nível 5" no ensaio de resistência ao rasgamento trapezoidal, quando ensaiado de acordo com o determinado no item 2.7 do Anexo I da Portaria MTP 672/2021. O nível de desempenho varia de 1 a 6, sendo 6 o melhor resultado. II) Níveis de desempenho segundo a BS EN 343:2003+A1:2007: 4 - Resistência à penetração de água, que varia de 0 a 3, sendo 3 o melhor resultado; 1 - Resistência ao vapor de água, que varia de 1 a 3, sendo 3 o melhor resultado. III) Como o EPI obteve nível de desempenho 1 para o ensaio de Resistência ao vapor de água, o fabricante deve alertar o usuário quanto ao "Tempo de uso restrito" da vestimenta, nos termos da norma BS EN 343:2003 + A1:2007. IV) Demais especificações técnicas do EPI deverão ser obtidas junto ao fabricante.

Marcação do CA: Etiqueta.

Referências: Calça Nylon Refletiva.

Tamanhos: P, M, G, GG, EXG e EXGG.

Cores: Preta.

Normas técnicas: BS 3546:1974, BS EN 343:2019

Laudos:

Nº. Laudo: 1 132 664-203

Laboratório: IPT/SP - INSTITUTO DE PESQUISAS TECNOLÓGICAS

Empresa: BRASCAMP EQUIPAMENTOS DE PROTECAO DO TRABALHO LTDA

CNPJ: 04.236.036/0001-20 **CNAE:** 3292 - Fabricação de equipamentos e acessórios para segurança e proteção pessoal e profissional

Endereço: FRANCISCO ANDRADE RIBEIRO 543 BLOCO 17

Bairro: FAMILIA ANDRADE

CEP: 37540000

Cidade: SANTA RITA DO SAPUCAI

UF: MG



MINISTÉRIO DO TRABALHO E EMPREGO - MTE
SECRETARIA DE INSPEÇÃO DO TRABALHO - SIT
DEPARTAMENTO DE SEGURANÇA E SAÚDE NO TRABALHO - DSST

EQUIPAMENTO DE PROTEÇÃO INDIVIDUAL

CERTIFICADO DE APROVAÇÃO - CA Nº 47.767
VÁLIDO

Validade: 20/06/2027

Nº. do Processo: 19966.101160/2022-17

Produto: Nacional

Equipamento: VESTIMENTA TIPO JAQUETA

Descrição: Jaqueta de segurança confeccionada em náilon emborrachado com a parte externa em poliamida e a parte interna revestida em policloreto de vinila (pvc), capuz fixo com cordão de náilon e ponteira de pvc para ajustes, fechamento frontal por meio de zíper e lapela com velcro para proteção, ajustes nos punhos por elástico, costuras seladas por processo termo eletrônico, faixas refletivas na circunferência das mangas, torax e costas.

Aprovado para: PROTEÇÃO DO TRONCO E MEMBROS SUPERIORES DO USUÁRIO CONTRA UMIDADE PROVENIENTE DE OPERAÇÕES COM USO DE ÁGUA E DE PRECIPITAÇÃO PLUVIOMÉTRICA.

Observação: I) O EPI apresenta resultado de desempenho "nível 4" no ensaio de resistência ao rasgamento trapezoidal, quando ensaiado de acordo com o determinado no item 2.7 do Anexo I da Portaria MTP 672/2021. O nível de desempenho varia de 1 a 6, sendo 6 o melhor resultado. II) Níveis de desempenho segundo a BS EN 343:2003+A1:2007: 4 - Resistência à penetração de água, que varia de 0 a 3, sendo 3 o melhor resultado; 1 - Resistência ao vapor de água, que varia de 1 a 3, sendo 3 o melhor resultado. III) Como o EPI obteve nível de desempenho 1 para o ensaio de Resistência ao vapor de água, o fabricante deve alertar o usuário quanto ao "Tempo de uso restrito" da vestimenta, nos termos da norma BS EN 343:2003 + A1:2007. IV) Demais especificações técnicas do EPI deverão ser obtidas junto ao fabricante.

Marcação do CA: Etiqueta.

Referências: JAQUETA NYLON REFLETIVA.

Tamanhos: P, M, G, GG, EXG e EXGG.

Cores: Preta.

Normas técnicas: BS 3546:1974, BS EN 343:2019

Laudos:

Nº. Laudo: 1 132 661-203

Laboratório: IPT/SP - INSTITUTO DE PESQUISAS TECNOLÓGICAS

Empresa: BRASCAMP EQUIPAMENTOS DE PROTECAO DO TRABALHO LTDA

CNPJ: 04.236.036/0001-20 **CNAE:** 3292 - Fabricação de equipamentos e acessórios para segurança e proteção pessoal e profissional

Endereço: FRANCISCO ANDRADE RIBEIRO 543 BLOCO 17

Bairro: FAMILIA ANDRADE

CEP: 37540000

Cidade: SANTA RITA DO SAPUCAI

UF: MG



**MINISTÉRIO DO TRABALHO E EMPREGO - MTE
SECRETARIA DE INSPEÇÃO DO TRABALHO - SIT
DEPARTAMENTO DE SEGURANÇA E SAÚDE NO TRABALHO - DSST**

EQUIPAMENTO DE PROTEÇÃO INDIVIDUAL

**CERTIFICADO DE APROVAÇÃO - CA Nº 16.774
VÁLIDO**

Validade: 07/12/2026

Nº. do Processo: 14022.156887/2021-89

Produto: Nacional

Equipamento: RESPIRADOR PURIFICADOR DE AR TIPO PEÇA FACIAL INTEIRA

Descrição: Respirador purificador de ar tipo peça facial inteira, corpo em elastômero azul. A peça facial possui visor em mat. plástico rígido transparente (policarbonato), fixado à peça por aro de mat. plástico branco, c/ 2 parafusos metálicos. Na parte centro inferior do corpo da peça, existe abertura p/ encaixe de dispositivo de mat. plástico rígido preto, preso por uma abraçadeira. Este dispositivo possui, na parte externa inferior, uma tampa de mat. plástico preto dotada de aberturas e de tela metálica e, em sua parte interna inferior, suporte c/ 1 válvula de exalação. Na parte traseira do dispositivo, localiza-se o diafragma de voz e se encaixa a mascarilha, confeccionada do mesmo material da peça, e, na parte superior, c/ 2 válvulas de inalação. O corpo da peça possui 2 aberturas nas laterais inferiores, uma de cada lado, p/ encaixe de 2 suportes de mat. plástico rígido branco, presos à peça por abraçadeiras. Os suportes são dotados, na parte dianteira, de 1 anel de borracha e de 1 encaixe tipo baioneta, onde são fixados os filtros químicos, combinados e para partículas. Na parte traseira de cada um dos suportes, encontra-se fixada 1 válvula de inalação. A peça possui 1 tirante de cabeça c/ 5 pontos de fixação, preso por fivelas plásticas pretas, dotadas de presilhas plásticas pretas ou metálicas c/ ajuste rápido. Junto às 2 fivelas localizadas na parte inferior da peça, há outras duas fivelas plásticas pretas, onde são fixadas as pontas de uma tira (cordão) de borracha preta, para descanso da peça no pescoço do usuário. Utilizada com os filtros: 1-Filtros químicos classe 1: 514933-3810A1; 514934-3810B1; 514935-3810A1B1; 514936-3810K1; 514937-3810 A1B1E1K1. 2-Filtros combinados (químico classe 1 e para partículas classe P2): 514938-3820 A1P2; 514939-3820 B1P2; 514940-3820 A1B1P2; 514941-3820 K1P2; 514942-3813 A1B1E1K1P2. 3-Filtros combinados (químico classe 1 e para partículas classe P3): 515169-3820 A1P3; 515170-3820 B1P3; 515171-3820 A1B1P3; 515172-3820 K1P3; 514943-3813 A1B1E1K1P3. 4-Filtros para partículas: 514931-3802 P2; 514932-3803 P3.

Aprovado para: PROTEÇÃO DAS VIAS RESPIRATÓRIAS DO USUÁRIO CONTRA A INALAÇÃO DE PARTÍCULAS SÓLIDAS, QUANDO UTILIZADO COM FILTROS MECÂNICOS OU COMBINADOS, E CONTRA GASES E VAPORES, QUANDO UTILIZADO COM FILTROS QUÍMICOS OU COMBINADOS.

Observação: Para a adequada utilização do equipamento de proteção respiratória, devem ser observadas as recomendações da FUNDACENTRO contidas na publicação intitulada "Programa de Proteção Respiratória - recomendações, seleção e uso de respiradores", além do disposto nas Normas Regulamentadoras de Segurança e Saúde no Trabalho.

Marcação do CA: No aro

Referências: MÁSCARA FACIAL FULL FACE ABSOLUTE - Air Safety; MÁSCARA FACIAL FULL FACE ABSOLUTE STD - Air Safety

Tamanhos: Único

Cores: Azul

Normas técnicas: ABNT NBR 13695:1996, NBR 13696/2010, NBR 13697/2010

Laudos:

Nº. Laudo: 022/2020 - A

Laboratório: FUNDACENTRO - FUNDAÇÃO JORGE DUPRAT FIGUEIREDO DE SEG E MED DO TRABALHO

Empresa: SBPR SISTEMA BRASILEIRO DE PROTECAO RESPIRATORIA LTDA.

CNPJ: 00.165.251/0001-26 **CNAE:** 4789 - Comércio varejista de outros produtos novos não especificados anteriormente

Endereço: CONCEICAO SAMMARTINO 550 SALA 13

Bairro: CENTRO

CEP: 06600080

Cidade: JANDIRA

UF: SP



A
Prefeitura Municipal De Marmeleiro/PR;

Ref.: Pregão Eletrônico nº 90039/2024

A empresa **PROTEGGERE IND. COM. DE EPI'S EIRELI**, inscrita no CNPJ sob o nº 12.670.981/0001-63, sito na Av. Comandante Kraemer, nº 932, Bairro José Bonifácio, Erechim/RS, CEP 99.701-542, por intermédio de seu Procuradora Samile Skomra, propõe a esta entidade o fornecimento do objeto previsto na licitação citada conforme abaixo, de acordo com todas as condições do Pregão Eletrônico nº 90039/2023, UASG 454524 e seus anexos.

PROPOSTA COMERCIAL

ITEM	DESCRIÇÃO	MARCA	QUANT.	UND.	R\$ UNIT.	R\$ TOTAL
33	Sapato de segurança Full EVA. Calçado ocupacional de uso profissional tipo sapato, impermeável, confeccionado em material polimérico EVA (etil vinil acetato) modificado com agentes poliméricos e aditivos, soleta de borracha especial antiderrapante, resistente ao óleo combustível e à absorção de energia na região do salto. -Material: EVA -Altura do cano: Calçado baixo aproximadamente 55 mm -Revestimento Interno: Sem forro, com textura de conforto e aderência antiderrapante. -Solado: Overgrip. -Uso: Pode ser utilizado em cozinhas industriais, restaurantes, lanchonetes, hotelaria, hospitais, clínicas médicas, laboratórios, laticínios e indústrias de alimentos. -Indicado para: Atividades com alta movimentação, e com pisos com alto índice de escorregamento, com líquidos, gorduras, óleos ou graxas.	Cartom CA 41773	30	Par	R\$ 53,00	R\$ 1.590,00

TOTAL DA PROPOSTA: R\$ 1.590,00 (Um mil, quinhentos e noventa reais).

Validade da proposta

60 (sessenta) dias.

Forma de pagamento

30 (trinta) dias contados a partir do recebimento da Nota Fiscal.

Dados bancários para pagamento

Banco do Brasil, Agência 0132-5 e CC 82.646-4

Prazo de entrega

Até 10 (dez) dias úteis após o recebimento da Ordem de Compra por parte da CONTRATADA.

Para contato

Samile; e-mail: [vendas@proteggere.net.br](mailto: vendas@proteggere.net.br) e telefone: 54 3522 6485 (whats)

Erechim/RS, 03 de outubro de 2024

SAMILE
SKOMRA:03271574022

Assinado de forma digital por
SAMILE SKOMRA:03271574022

Proteggere Ind e Com de EPIs EIRELI
Samile Skomra - Procuradora
CPF 032.715.740-22 - RG 1103475719



SAPATO IMPERMEÁVEL ANTIDERRAPANTE BRANCO

Calçado ocupacional de uso profissional, tipo sapato, fabricado com cabedal em material polimérico – (PU) na cor branca e solado de poliuretano bidensidade na cor cinza, resistente a hidrocarbonetos, antiderrapante (SRC) resistente a absorção de energia na área do salto.



Descrição

Calçado ocupacional de uso profissional, tipo sapato, fabricado com cabedal em material polimérico – (PU) na cor branca e solado de poliuretano bidensidade na cor cinza, resistente a hidrocarbonetos, antiderrapante (SRC) resistente a absorção de energia na área do salto.

Informação Técnica

Calçado com absorção de energia na área do salto (calcanhar) (E) e com resistência ao escorregamento em piso de cerâmica contaminado com lauril sulfato de sódio (detergente) e piso de aço contaminado com glicerol (SRC). II) Solado resistente ao óleo combustível (FO).

Aplicação

Proteção dos pés do usuário contra riscos de natureza leve, contra agentes abrasivos e escoriantes e contra umidade proveniente de operações com uso de água.

CA: 41773